

ICS 25.100.50

J 41

JB

中华人民共和国机械行业标准

JB/T 8825.6—1998

惠氏螺纹搓丝板

Thread rolling flat dies for whitworth threads

1998-12-29 发布

1999-07-01 实施

国家机械工业局 发布

JB/T 8825.6—1998

前 言

本标准于 1998 年 12 月 29 日首次发布。

本标准由全国刀具标准化技术委员会提出并归口。

本标准主要起草单位：上海标准件工具厂、上海刃具厂。

1 范围

本标准规定了惠氏螺纹搓丝板（以下简称搓丝板）的型式和尺寸、技术要求和标志、包装等的基本要求。

本标准适用于加工惠氏螺纹（BS 84—1956）的搓丝板，搓丝板分为两种精度等级：2级和3级。2级适用于加工中等级外螺纹，3级适用于加工自由级外螺纹。

2 引用标准

下列标准所包含的条文，通过在本标准中引用而构成为本标准的条文。本标准出版时，所示版本均为有效。所有标准都会被修订，使用本标准的各方应探讨使用下列标准最新版本的可能性。

BS 84—1956 惠氏牙型圆柱螺纹

3 型式和尺寸

3.1 搓丝板的型式按图 1 所示，尺寸在表 1、表 2、表 3 中给出。

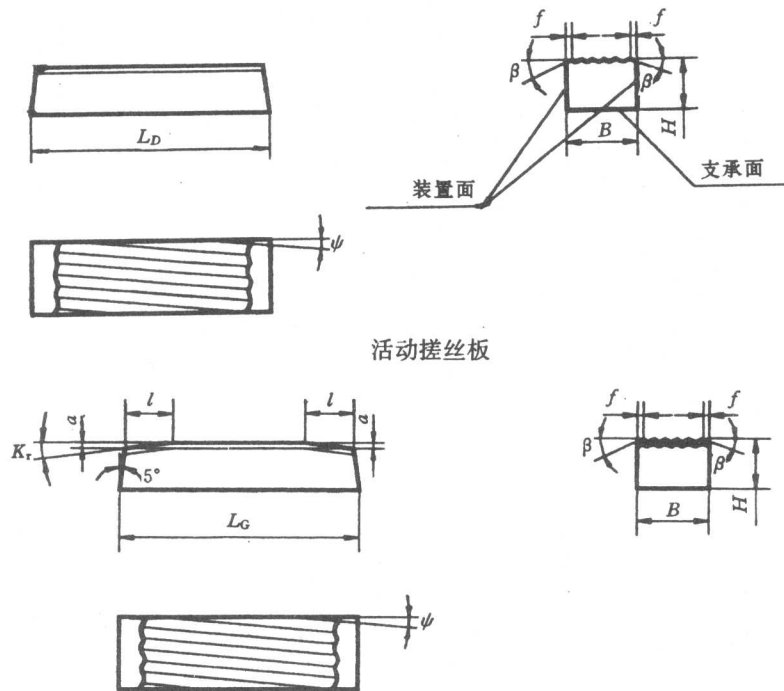

图 1

注：加工 $d \leq 6$ mm 的螺纹搓丝板安装角度也可制成 90° 。